

**CLAVIS**<sup>®</sup>  
Der Schlüssel für Ihren Wertschutz



• ISO 9001  
• Service-Unternehmen  
für Wertbehältnisse

M-Locks U

-U

# Straightbolt

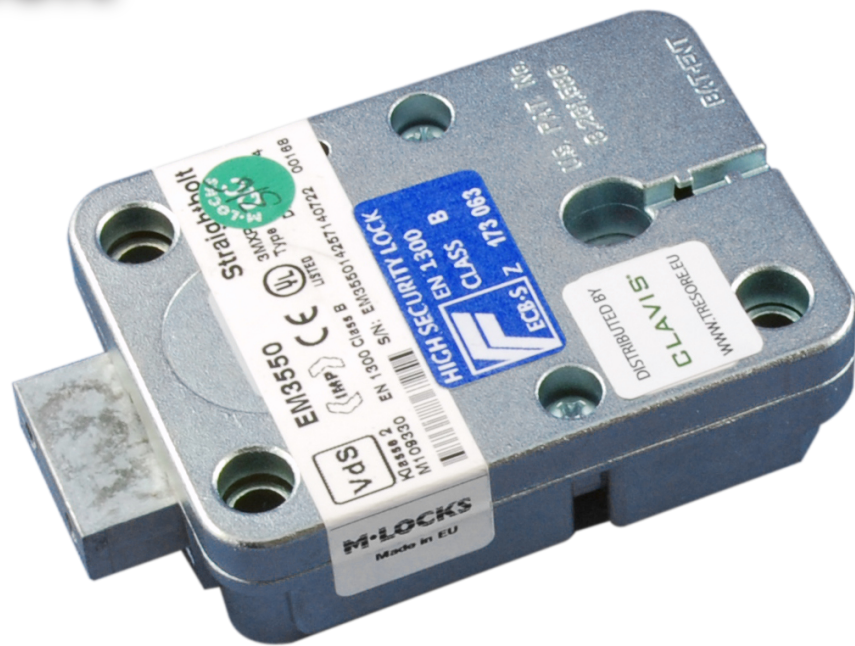

CLAVIS Deutschland GmbH  
Grüner Weg 38  
34117 Kassel

Telefon: +49 (0)561 988 499-0  
E-Mail: info@tresore.eu  
Internet: www.tresore.eu  
www.tresorschloss.de

# Straightbolt

## Technische Anleitung Montage Hinweise

### EM3520/ EM3550

#### MERKMALE

Das Straightbolt-Schloss hat die Standard-Befestigungsmasse und kann in allen 4 Einbaulagen montiert werden.

Die Elektronik verfügt über einen 6-stelligen Hauptcode, der vom Benutzer selbst umgestellt werden kann. Mit Hilfe des Hauptcodes kann ein unabhängiger Zweitcode zugeschaltet und wieder gelöscht werden. Das Schloss wird mit (M6) Montageschrauben ausgeliefert. Nach Eingabe eines gültigen Codes wird die Blockierung durch die Elektronik für 3 Sekunden aufgehoben und der Riegel des Straightbolts wird durch Drehen der Tastatur/ Knopf eingezogen und durch zurückdrehen wieder verschlossen.

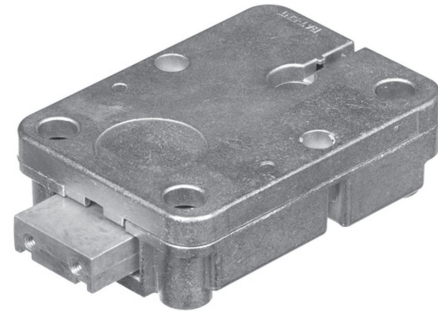

#### Abmessungen:

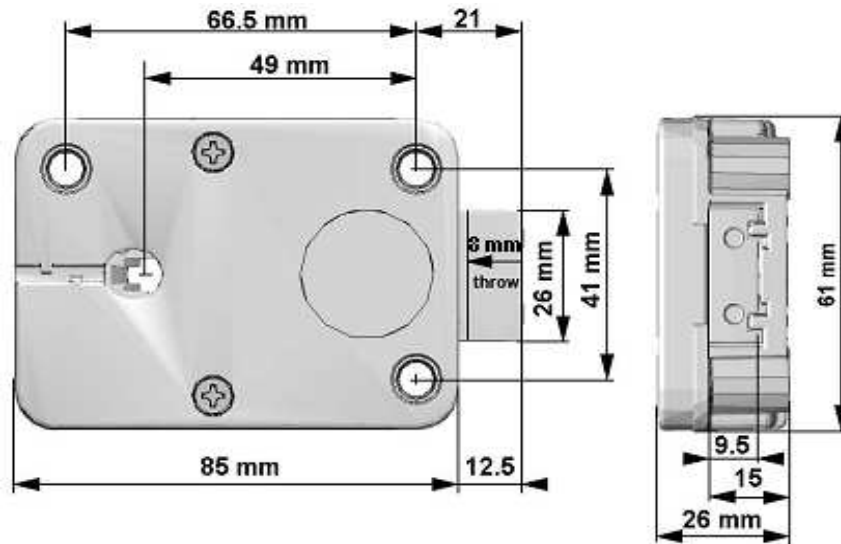

Spindelbohrung 11-12 mm und Kabeldurchführung 9-12 mm

#### Anforderungen und Montage-Anleitung

Bitte nur mitgelieferten Schrauben verwenden.

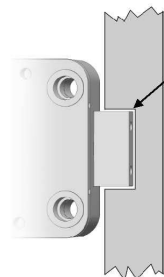

In geschlossener Position sollte ca. 1 mm Spiel zwischen Riegel und Riegelwerks-Aussparung sein. Der Riegel soll ohne Widerstand in die Riegelwerks-Aussparung fahren.

#### **Bitte Schrauben handfest drehen!**

Eingabeeinheit entsprechend der Montageanleitung montieren. Der Spindel soll zwischen 10 und 15 mm in dem Schlossgehäuse stecken. Bitte beachten Sie, dass das Kabel sich in der Spindel befindet.

Führen Sie bitte den Tastaturstecker der Eingabeeinheit durch das Schloss und das Loch im Cam und durch die Aussparung im Schlossdeckel.

Bitte Doppelkontrolle, ob die Eingabeinheit sich in der 0-Position befindet. Das Kabel straff halten, dann das Schloss auf die Spindel pressen und mit 3 Montageschrauben sichern. Den Stecker der Eingabeinheit in ausserer (ENT) Position stecken. Bei Benutzung von Batterie/Alarm Box in die innere (BAT) Position stecken. Bitte kontrollieren, dass der Stecker gut sitzt. Das Kabel zur Befestigung in den Kabelkanal des Schlossgehäuses führen. Nur frische 9V ALKALINE Duracell/Procell oder Energizer Batterie verwenden. Eine **Serie von Signalen** während der Öffnung weist darauf hin, dass die Batterie schwach ist und **ersetzt werden muss**.

#### A. Funktionsprüfung (bei geöffneter Tür):

Wie bei allen Schlössern von M-LOCKS besitzt diese Einheit ein einzigartiges Merkmal zur Prüfung der Elektronik (sowohl die der Tastatur als auch die des Schlosses): **'Funktion 5'**.

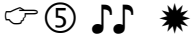
Schritt	Aufgabe	Bemerkung
1	Taste [5] gedrückt halten bis ein Doppelsignal ertönt und eine Leuchte aufblinkt	
2	Codeeingabe in genau dieser Reihenfolge: [1] [2] [3] [4] [5] [6] [7] [8] [9] [0]	① ② ③ ④ ⑤ ⑥ ⑦ ⑧ ⑨ ⑩ Langsame Codeeingabe, so dass Schloss die Signale aufnehmen kann. Doppelsignal bedeutet, dass die Elektronik unbeschädigt ist. Ein langer Signalton weist auf eine beschädigte Elektronik hin.

#### B. Mechanische Prüfung:

- Codeeingabe (1,2,3,4,5,6). Das Schloss gibt eine Doppelsignal für den gültigen Code.
- Tastatur/Knopf rechts drehen bis zum Stopp. Der Riegel muss sich frei bewegen.
- Riegel/Tür kann geöffnet werden.

**Wichtig:** Funktionsprüfung mehrmals durchführen bevor die Tür geschlossen wird.

<b>Mechanisch</b>	
Öffnung	manuell
Sicherung	manuell
Blockierungselement	Motor
Montageabmessungen	standard
<b>Elektronisch</b>	
Stromversorgung	9V Alkaline Duracell-/Procel-I oder Energizer- Batterie
<b>Software</b>	
Codes	EM3520:2 (6-stellig)/ EM3550: 10 (6-stellig)
Hauptcode	1
Zweitcode	EM3520: 1/ EM3550: 9
Zeitverzögerung/ Öffnenfenster	01-99/01-19 min
Signal Batterie schwach	ja
Manipulationssperre	5 Minuten tot nach 4 Falscheingaben. Danach nach jeder 2ten falschen Eingabe
<b>Zertifikation</b>	
VdS	Klasse 2
EN 1300	Class B
UL	Type 1
DNV	Anerkannt
CNPP/ A2P, ECB-S	Class B